

1

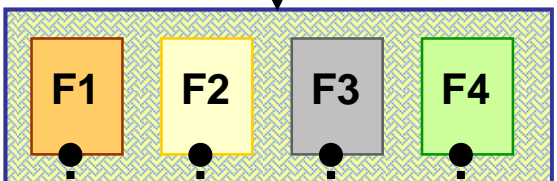

Definovanie investičného projektu rozsahom funkcií F1 – F4

2

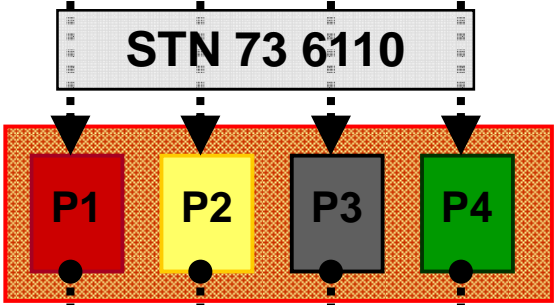

Výpočet kapacity parkovísk P1 – P4 jednotlivo pre každú funkciu v zmysle platnej STN

3

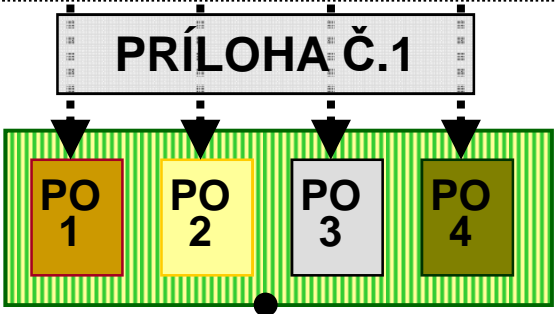

Výpočet objemov špičkovej cieľovej (príjazdy) a zdrojovej (odjazdy) dopravy PO1 – PO4 jednotlivo pre každú funkciu podľa ich typického denného priebehu



4

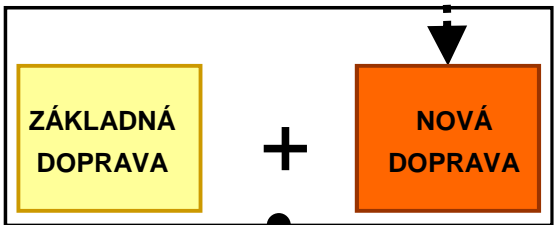

Priradenie vypočítaných objemov cieľovej a zdrojovej dopravy na navrhovanú komunikačnú sieť a ich sumarizácia s objemami základnej dopravy – výpočet dimenzačných hodnôt špičkového smerového zaťaženia dotknutých križovatiek

5



Kapacitný výpočet dotknutých križovatiek zaťažených dimenzačnými hodnotami, metóda výpočtu v závislosti od tvaru a spôsobu riadenia križovatky

6



V prípade zistenia prekročenia kapacity križovatky upraviť (znižit') rozsah investičného projektu, resp. navrhnúť opatrenia v dopravnom riešení